

Para mejores resultados, es importante usar la viscosidad adecuada de pinturas y tintas, esto puede lograrse de la siguiente manera:

Mezcle la pintura, llene la copa DIN, y regrese la pintura al bote, tome el tiempo que tarda en vaciarse, entonces compare el tiempo contra los tiempos de la siguiente tabla de viscosidades. Si el tiempo es más largo que la tabla, la pintura deberá de ser diluida con un producto adecuado (Ver FIGURA 2).



Tabla de viscosidades

Material	Tiempo
Primarios solubles en thinner	25 - 40 seg
Barnices solubles en thinner	15 - 40 seg
Primarios solubles en agua	25 - 40 seg
Barnices solubles en agua	25 - 35 seg
Desinfectantes, protectores plantas	No diluir

Agregue solvente hasta que el tiempo de vaciado del contenedor coincida con el tiempo marcado en la tabla. Asegúrese de remover la pintura diluida suficientemente.

Colocación y ajuste de la correa

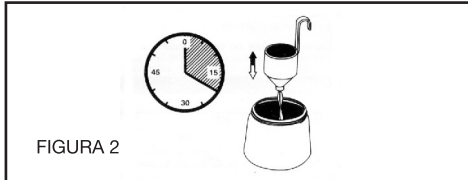
En los extremos de la bomba se encuentran los soportes por los cuáles tenemos que hacer pasar la correa se ilustran en la FIGURA 3.

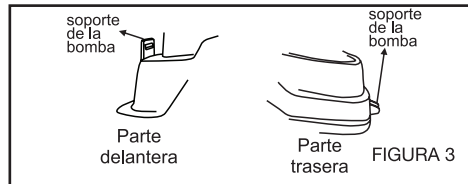

Para sujetar la correa las hacemos pasar por la hombrera de hule que está con la correa. (FIGURA 4)

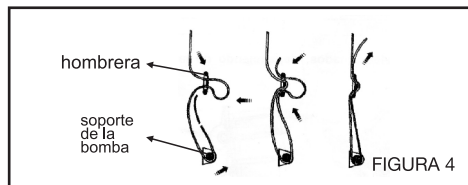

Ensamble del equipo

Para el armado del equipo necesitamos introducir la manguera en la pistola y en la bomba (Ver FIGURA 5) La manguera sólo hay que introducirla ninguna parte de la bomba sirve para apretar la manguera.

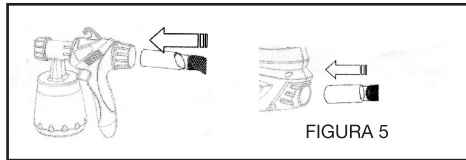

Modo de uso

Llene el vaso con material ya diluido o en condiciones para poderse utilizar por la pistola. Durante este proceso tenga desconectada la pistola.

Conecte la pistola a una toma de corriente adecuada a las características eléctricas de la pistola. Antes de comenzar a pintar sobre la superficie que se desea restaurar, realice algunas pruebas para ajustar el abanico y la cantidad de material.

Comience a pulverizar un poco antes de comenzar en el área de trabajo.

Jamás pulverice hasta vaciar completamente el vaso. Si el tubo de aspiración no queda sumergido en el material se interrumpe el chorro de pulverización y el acabado de la superficie es irregular.

Siempre coloque la pistola sobre una superficie plana y limpia para evitar que se pueda voltear.

Ajuste del patrón del abanico

El tipo de boquilla con que cuenta la pistola permite darle diferentes formas al abanico con el objetivo realizar mejores trabajos. (Ver FIGURA 6)

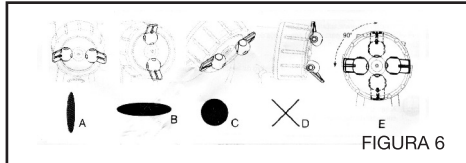

Las puntas de la boquilla se pueden manipular para lograr estos patrones

Para lograr un patrón vertical como el que se muestra en la FIGURA 5, IMAGEN A, es necesario colocar la boquilla tal y como se muestra. Para lograr un patrón horizontal, la boquilla se gira 90° manteniendo los postes de salida de aire como se muestra en la FIGURA 5, IMAGEN B. Para lograr una forma de abanico en forma de punto se coloca la boquilla ya sea de forma horizontal o vertical pero con la diferencia ahora de tener los brazos de salida de aire completamente hechos hacia atrás como se muestra en la FIGURA 5, IMAGEN C.

Los brazos de la boquilla siempre deberán de mantener la misma posición si tienen diferente entonces la pulverización no se realizará correctamente.

Ajuste de material

En la parte trasera de la pistola se encuentra el regulador de aspersión girándolo se logra controlar la cantidad de material que se desea aplicar (FIGURA 7)

Mantenimiento

Para cualquier manipulación de la pistola siempre desconecte del contacto. Nunca sumerja la pistola en solvente o en agua.

Es importante limpiar de forma correcta la pistola para lograr que siempre trabaje adecuadamente.

Siempre limpie la pistola y el vaso con el diluyente adecuado de acuerdo al material utilizado.

No limpie los orificios de la boquilla y de aire de la pistola con objetos metálicos en punta.

Retire el vaso y el material sobrante vacíelo en un recipiente adecuado, límpielo agregando diluyente agítelo, con ayuda de un trapo termine por limpiarlo.

Retire la boquilla y posteriormente la tobera, y límpielas con un trapo humedecido en solvente adecuado.

Retire el tubo de fluido de plástico de la pistola y límpielo correctamente.

Después de varias horas de uso, hay que limpiar los filtros que se encuentran en la parte posterior de la pistola. Se retiran de ella y se sacuden para eliminar el polvo que pudieran tener.

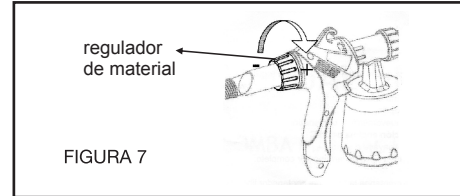

Para lograr mejores resultados y obtener acabados uniformes procure siempre mantener una distancia constante entre la superficie a restaurar y la pistola, la distancia recomendada es entre 25 - 30 cm. (Ver FIGURA 8)



Tabla de problemas y soluciones

PROBLEMA	CAUSA	SOLUCIÓN
El material forma gotas grandes al aplicarlo	<ol style="list-style-type: none"> 1. Se aplicado demasiado material. 2. Separación demasiado pequeña con respecto a la superficie. 3. Material demasiado diluido 	<ol style="list-style-type: none"> 1. Girar el regulador de material de manera tal que obtengamos menos cantidad de material. 2. Aumentar la separación entre la superficie y pistola. 3. Agregar un poco de más material sin diluir al vaso y revolverlo.
Neblina de pintura excesiva	<ol style="list-style-type: none"> 1. Se ha aplicado demasiado material 2. Demasiada separación con respecto a la superficie. 	<ol style="list-style-type: none"> 1. Girar el regulador de material de manera que obtengamos una cantidad menor de material. 2. Reducir la separación con respecto a la superficie.
El chorro que sale de la pistola es pulsante	<ol style="list-style-type: none"> 1. Muy poco material 2. Tubo de fluido obstruido 3. Filtro de aire muy sucio 4. Material demasiado denso 	<ol style="list-style-type: none"> 1. Girar el regulador de material de manera que obtengamos una cantidad menor de material. 2. Reducir la separación con respecto a la superficie. 3. Limpieza del filtro o el cambio del mismo. 4. Diluir nuevamente el material y realizar una prueba del mismo.

Características técnicas

Voltaje de alimentación: 127 V-
 Potencia máxima: 600 W
 Potencia nominal: 450 W
 Frecuencia: 60 Hz
 Viscosidad DIN max.: 60 seg
 Desplazamiento de material: 320 ml/s
 Capacidad del vaso: 700 ml
 Boquilla: Ø 1,8 mm

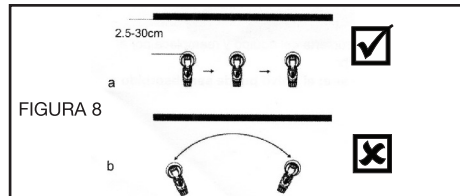

Doble aislante

IMPORTADO POR: THESUS DE MÉXICO S.A. DE C.V.

R.F.C. TME 030522 215 • Poniente 128 No. 788 B,
 Col. Industrial Vallejo, Azcapotzalco, C.P. 02300, México D.F.
 Tels.: 5078-0550, 01800-22-75070 Fax: 01-55-53-68-97-40
 e-mail: clientes@goni.com.mx



Pistola Modelo 3703

PÓLIZA DE GARANTÍA

PRODUCTO: EQUIPO PARA PINTAR PORTÁTIL PAINT COLOR DE 600 W
MODELO: 3703
FAMILIA: PISTOLAS ELÉCTRICAS

THESUS DE MÉXICO S.A. DE C.V., agradece a usted la confianza por la adquisición de este producto el cuál goza de una garantía limitada por 12 meses. El período de garantía comienza a partir de la fecha con que fue facturada al usuario final. Las piezas que se encuentran con los diferentes productos, como son: llantas, filtros, manómetros, etc., gozan de una garantía de 3 meses.

CONDICIONES:

Para hacer efectiva esta garantía se deberá acudir exclusivamente a cualquiera de los Centros de Servicio Autorizados y no se exigirán mayores requisitos que:

1. La presentación de la presente póliza de garantía dónde se mencione claramente el modelo, número de serie, fecha de compra, en cuyo documento conste el sello del establecimiento que vendió el producto con los datos que en la misma aparecen.

2. Comprobante de compra, llevando junto con el producto cuya garantía se exige, ante cualquier centro de servicio, según lo indica la presente póliza de garantía. Industrial de Herramientas cuenta con una Red de Centros de Servicio capacitados. Para mayor información acerca de la Red de Centros de Servicio Autorizados ponerse en contacto a :

THESUS DE MÉXICO S.A. DE C.V.
Tel.: 50780550 o ext. 114

THESUS DE MÉXICO S.A.. DE C.V. y su Red de Centros de Servicio Autorizados, se compromete a reparar y cambiar las piezas y componentes defectuosos del mismo sin cargo alguno al propietario siempre y cuando la garantía proceda

LIMITACIONES:

En la medida permitida por la ley aplicable esta garantía limitada cubre exclusivamente aquellas partes, equipos o subensambles que

hayan sido instalados de fabrica y no incluirá en ningún caso equipo adicional que se haya instalado como unidades de mantenimiento, derivaciones, reductores, llaves de paso etc.

Esta garantía no incluye accesorios tales como empaques, o'rings, juntas, bandas y otros que por el uso se agoten o se gasten. Lo anterior, salvo el caso que los mismos presentes defectos de fabricación y/o mano de obra.

Esta garantía se anula en los siguientes casos:

1. Cuando la falla o avería se deba a la omisión de las instrucciones contenidas en el instructivo por parte del usuario.
2. Cuando la falla sea provocada por la reparación de personal no autorizado por THESUS DE MÉXICO S.A. DE C.V.
3. Cuando el producto ha sido utilizado en condiciones diferentes a las especificadas.

DATOS PARA HACER VÁLIDA SU PÓLIZA DE GARANTÍA

PRODUCTO: _____
MODELO: _____
DISTRIBUIDOR / TIENDA: _____
TELÉFONO / FAX: _____
FECHA DE VENTA: _____

SELLO DEL DISTRIBUIDOR

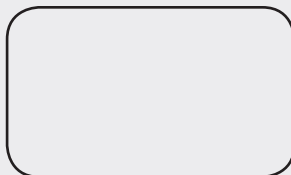

LE RECORDAMOS QUE SU GARANTÍA CON LA TIENDA O DISTRIBUIDOR ES ÚNICAMENTE DE 15 DÍAS SU GARANTÍA DE 12 MESES ES DIRECTAMENTE CON THESUS DE MÉXICO S.A. DE C.V.



PISTOLA MODELO 3703

EQUIPO PARA PINTAR PORTÁTIL
PAINT COLOR DE 600 W



¡IMPORTANTE! Antes de comenzar a utilizar este equipo es necesario leer completamente este manual de instrucciones para poder operar bajo las mejores condiciones y así poder obtener el máximo de rendimiento. En este manual se incluyen instrucciones para operar y dar mantenimiento así como instrucciones de seguridad.

INSTRUCCIONES DE SEGURIDAD

¡ADVERTENCIA! Este aparato no se destina para utilizarse por personas (incluyendo niños) cuyas capacidades físicas, sensoriales o mentales sean diferentes o estén reducidas, o carezcan de experiencia o conocimiento, a menos que dichas personas reciban una supervisión o capacitación para el funcionamiento del aparato por una persona responsable de su seguridad.

Los niños deben supervisarse para asegurar que ellos no empleen los aparatos como juguete.



No coloque extensiones eléctricas demasiado largas o deterioradas, pueden provocar un mal funcionamiento o el daño irreparable del equipo. No tocar el enchufe ni la toma de corriente eléctrica si es que tiene las manos mojadas puede provocar una descarga eléctrica peligrosa.

El operarla bajo estas condiciones puede dañar permanentemente el equipo o provocar daños o lesiones.



Si es que para la preparación adecuada del material requiere de solventes como thinner o algún derivado, se recomienda que lo haga en lugares abiertos debido a que puede sufrir algún tipo de intoxicación.

¡ADVERTENCIA! Para realizar cualquier tipo de labor de mantenimiento es necesario desconectar el equipo de la línea eléctrica. Si por alguna razón se requiere reemplazar alguna pieza de la pistola recomendamos que la sustituya por una original nunca utilice piezas similares o de propia fabricación.

Si por alguna razón requiere cambiar el cable de alimentación, esta operación deberá ser realizada por personal calificado de Thesus de México S.A. de C.V.

Ensamble

La pistola de presión eléctrica no requiere de ensambles previos sólo requiere de agregar al vaso el material que desee aplicar y listo. Junto con la pistola encontrará los siguientes artículos:



- Una copa DIN, que le ayudará a determinar la viscosidad adecuada.
- Manual de instrucciones

A continuación se enumeran las partes principales de la pistola, (Ver FIGURA 1):

1. Boquilla
2. Tobera
3. Anillo de sujeción
4. Pistola
5. Gatillo
6. Regulador de botón de material
7. Interruptor de encendido
8. Manguera
9. Correa
10. Filtro de aire
11. Tapa del filtro de aire
12. Cable eléctrico
13. Soporte para la pistola
14. Vaso

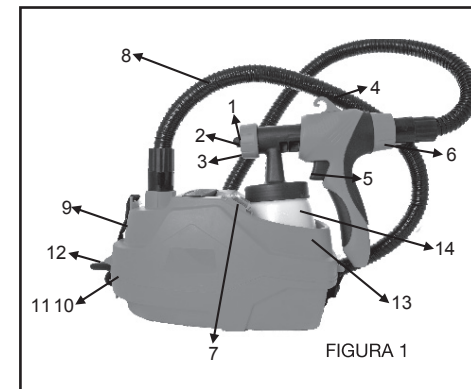

Para mejores resultados y desempeño de la pistola, mantenga siempre en mente lo siguiente:

- 1.- Una adecuada preparación de la superficie a pintar es necesaria.
- 2.- Es importante el uso de la adecuada viscosidad en pinturas y barnices.
- 3.- Es necesario brindar un adecuado cuidado y mantenimiento continuo a la pistola.